

第43回 DUNLOPテニストーナメント 苫小牧地区予選会

【日時】 令和4年7月3日(日) 予備日 令和4年7月10日(日) ※雨天開催判断は当日会場で行います。

【場所】 苫小牧市緑ヶ丘公園庭球場

【試合開始】 8:50～ (開会式は行いません)

受付時間は8:00～8:40とします。

代表の方が本部までお越しいただき、大会参加料と協会登録料をまとめて受付を行ってください。

受付完了後、コートで練習を行っていただくようお願いいたします。

【試合方式及び注意事項】

- ・ 男子Aクラス/Bクラス/Cクラス 6ゲームマッチノーアドバンテージ方式
- ・ 男子壮年 ザ・ベストオブ3タイブレークセット ファイナルセット10ポイントマッチタイブレーク方式
※試合前の練習は一人サーブ4本とします。
- ・ 試合結果は対戦終了毎に勝利ペアがセットボールとともに速やかに大会本部へ提出してください。
- ・ 試合コール時に不在の場合はDEFとなります。
- ・ その他につきましてはテニス規則、トーナメント競技規則及び大会本部決定によって進行します。

男子A aブロック (Aa)

佐々木 中澤		Aa1	Aa3
小橋 木村			Aa2
関井 八重柏			

男子A bブロック (Ab)

五十嵐 小木田		Ab1	Ab3	Ab6
野月 堀川			Ab5	Ab4
千田 竹田				Ab2
倉井 杉林				

男子A 1.2位トーナメント (A)

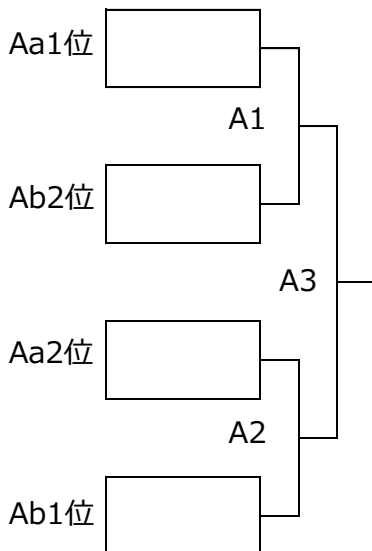

男子A 3.4位トーナメント (a)

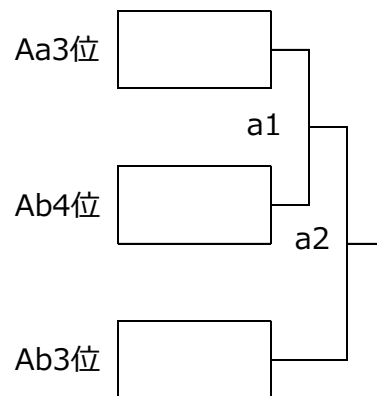

男子B aブロック (Ba)

鹿野 南雲		Ba1	Ba3	Ba6
辻村 畠山			Ba5	Ba4
山田 奈良				Ba2
佐々木 渡部				

男子B bブロック (Bb)

川崎 鹿股		Bb1	Bb3	Bb6
松崎 森下			Bb5	Bb4
高山 中地				Bb2
牛澤 石澤				

男子B 1.2位トーナメント (B)

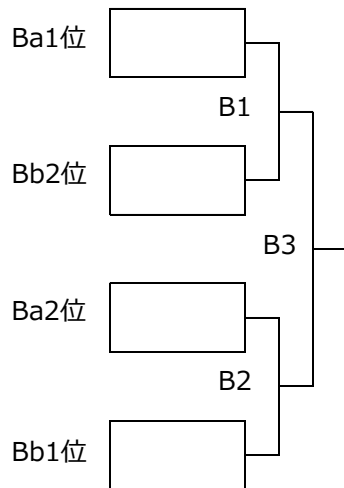

男子B 3.4位トーナメント (b)

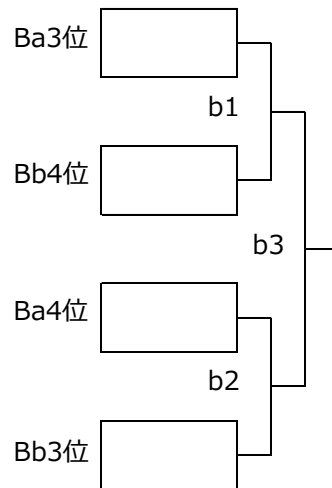

男子C (C)

竹内 竹内		C1	C3	C5	C7
堀内 宮澤			C8	C9	C6
寺澤 鈴木				C2	C10
宮沢 吉村					C4
土居 菊田					

男子壮年 (S)

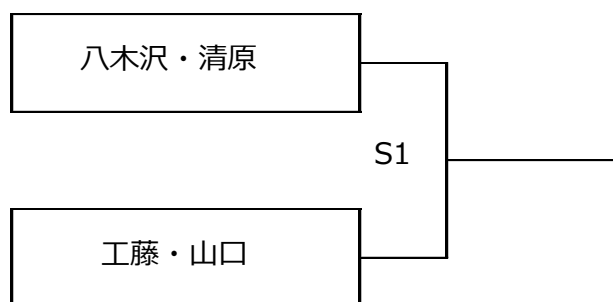

※新型コロナウイルス感染拡大防止対策について

- 1) 大会参加選手の方々は、受付時に体温を確認させていただきます。
その結果37.3度以上の発熱が確認された場合、大会への参加及び会場への出入りをお断りする場合がありますのでご了承ください。
- 2) 会場の各所に手指消毒用のアルコールを設置しておりますので、選手の方々は都度手指などの消毒をお願いします。
- 3) 試合中以外はマスクを着用し、大きな声での会話や応援はお控えください。
他の参加者、大会スタッフとの距離をできるだけ2mを目安に確保するようにお願いします。
- 4) ハウスでの休憩は原則禁止となっております。
※トイレと更衣室の使用は可能ですが、密を避け順番に使用してください。

試合進行表 ※試合順の目安です。進行状況により変更する場合がございます。

コート番号	1	2	3	7	8	9	10	11	12
8:50	Ab1	Ab2	Ba1	Ba2	Bb1	Bb2	C1	C2	S1
	Aa1	Ab3	Ab4	Ba3	Ba4	Bb3	Bb4	C3	
	C4	Aa2	Ab5	Ab6	Ba5	Ba6	Bb5	Bb6	
	C5	C6	Aa3	B1	B2	b1	\		
	b2	C7	C8	A1	A2	a1			
	B3	b3	C9	C10	A3	a2			
	コート開放予定								
14:00									

次回大会のご案内～9月18日(日) 第3回 ノア杯 シングルス選手権
申込はHPまたは本部まで！